

---

# BTH 1000

---



## Instrukcja montażu i użytkowania

Zbiornik buforowy  
1000 litrów  
do ogrzewania



## Spis treści

<b>1</b>	<b>Przeczytać niezwłocznie.....</b>	<b>PL-2</b>
1.1	Wskazówki ogólne .....	PL-2
1.2	Użytkowanie zgodne z przeznaczeniem.....	PL-2
<b>2</b>	<b>Ustawienie i wskazówki dotyczące montażu.....</b>	<b>PL-3</b>
2.1	Informacje ogólne .....	PL-3
2.2	Zawór bezpieczeństwa .....	PL-3
2.3	Uruchomienie.....	PL-3
<b>3</b>	<b>Dane techniczne - wymiary zbiornika buforowego.....</b>	<b>PL-4</b>
<b>4</b>	<b>Konserwacja zbiornika buforowego.....</b>	<b>PL-5</b>
<b>5</b>	<b>Części zamienne .....</b>	<b>PL-5</b>

# 1 Przeczytać niezwłocznie

## 1.1 Wskazówki ogólne

Przed montażem zbiornika buforowego prosimy o uważne przeczytanie niniejszej instrukcji i zwrócenie szczególnej uwagi na zamieszczone w niej wskazówki dotyczące bezpieczeństwa.

### **UWAGA!**

**Nie ponosimy odpowiedzialności za szkody powstałe w wyniku nieprzestrzegania niniejszej instrukcji!**

Prosimy przekazać tę instrukcję montażu wraz ze wszystkimi dokumentami dołączonymi do zbiornika buforowego użytkownikowi instalacji, w celu przechowywania.

Zbiornik buforowy spełnia wymagania dyrektywy ErP 2009/125/WE (wymogi dotyczące ekoprojektu) i dyrektywy 2010/30/UE (efektywność energetyczna) Parlamentu Europejskiego.

Spełnione są również wymagania rozporządzenia delegowanego Komisji (UE) Nr 814/2013 i rozporządzenie Komisji (UE) Nr 812/2013.

## 1.2 Użytkowanie zgodne z przeznaczeniem

Zbiornik służy wyłącznie do magazynowania wody w zamkniętych systemach grzewczych. Można go używać tylko w tym celu. Każde inne zastosowanie jest nieprawidłowe i kategorycznie zabronione.

Zbiornik buforowy powinien być używany w połączeniu z pompami ciepła do celów ogrzewania, możliwe jest również jego stosowanie w innych wodnych systemach grzewczych.

Każde inne lub wykraczające poza tutaj opisane zastosowanie uważane jest za niezgodne z przeznaczeniem. Wyłącznie odpowiedzialność za wynikłe na skutek tego szkody ponosi użytkownik.

Użytkowanie zgodne z przeznaczeniem obejmuje również przestrzeganie instrukcji montażu oraz terminów przeglądów i konserwacji.

### **WSKAÓWKA**

**Zbiornik buforowy nie jest emaliowany i dlatego w żadnym wypadku nie może być używany do podgrzewania wody użytkowej.**

## 2 Ustawienie i wskazówki dotyczące montażu

### 2.1 Informacje ogólne

- Montaż i instalację zbiornika buforowego musi przeprowadzić autoryzowana firma specjalistyczna!
- Zbiornik należy ustawić w pomieszczeniu zabezpieczonym przed mrozem, a przewody doprowadzające powinny być tak krótkie, jak to możliwe.
- Miejsce instalacji zasobnika powinno być tak dobrane, żeby umożliwić prawidłowe ułożenie przewodów.
- Nierówności w miejscu instalacji należy wyrównać, ponieważ ze względu na niebezpieczeństwo przewrócenia zbiornik musi stać pionowo.
- Zbiornik jest zamontowana na palecie transportowej za pomocą śrub. Po odkręceniu śrub (pod zdejmowaną izolacją termiczną zbiornika) można go przetransportować do miejsca instalacji.
- Wszystkie niepotrzebne złączki przyłączeniowe należy zamknąć zatyczkami.
- Nie wolno przekroczyć podanego na tabliczce znamionowej nadciśnienia roboczego. W razie potrzeby wymagany jest montaż reduktora ciśnienia.
- Grzałki elektryczne (grzałka zanurzeniowa) mogą być podłączane tylko przez autoryzowanych elektryków według odpowiedniego schematu połączeń. Należy koniecznie przestrzegać zaleceń przedsiębiorstwa energetycznego oraz przepisów VDE i DIN 4751-2.

#### **i** WSKAÓWKA

Wszystkie przyłącza są wyprowadzone ze zbiornika i znajdują się w jednej płaszczyźnie z płaszczem ochronnym (zdejmowanej) izolacji cieplnej zbiornika. Wszystkie nieużywane do instalacji króćce przyłączeniowe (zasilanie i powrót ogrzewania, tuleje zanurzeniowe i złączki grzałek elektrycznych) należy zamknąć zaślepkami.

#### **i** WSKAÓWKA

Późniejsza instalacja zbiornika buforowego musi się odbywać z założoną izolacją termiczną/płaszczem.

#### **i** WSKAÓWKA

Po zdemontowaniu izolacji termicznej zbiornika podczas zimnych miesięcy należy ją przed montażem przechowywać w temperaturze pokojowej, aby zapobiec uszkodzeniom izolacji i mechanizmu zamykania!

#### **i** WSKAÓWKA

Należy zaplanować urządzenie opróżniające na dolnym króćcu (spód zbiornika).

#### **i** WSKAÓWKA

Po ustawieniu i montażu izolacji należy przykleić w widocznym miejscu na obudowie zbiornika załączoną tabliczkę znamionową i plan podłączeń

### 2.2 Zawór bezpieczeństwa

Jeżeli zbiornik buforowy jest wyposażony w jedną lub więcej grzałek zanurzeniowych, to musi posiadać dodatkowo sprawdzony pod względem typu konstrukcyjnego, niezamykający się membranowy zawór bezpieczeństwa.

Średnica podłączenia musi mieć co najmniej wielkość nominalną (NW) 20. Przewód wydmuchowy nie może umożliwiać wzrostu ciśnienia.

Należy regularnie sprawdzać sprawność działania zaworu bezpieczeństwa.

### 2.3 Uruchomienie

Przed uruchomieniem należy sprawdzić, czy dopływ wody jest otwarty, a zbiornik napełniony.

Pierwsze napełnienie i uruchomienie musi przeprowadzić autoryzowana firma specjalistyczna.

Należy przy tym sprawdzić działanie i szczelność całej instalacji wraz z zamontowanymi częściami.

### 3 Dane techniczne - wymiary zbiornika buforowego

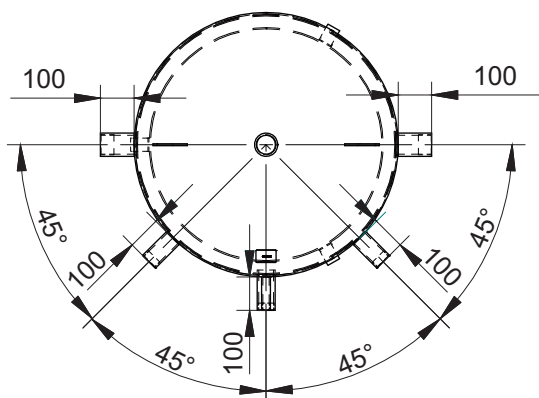
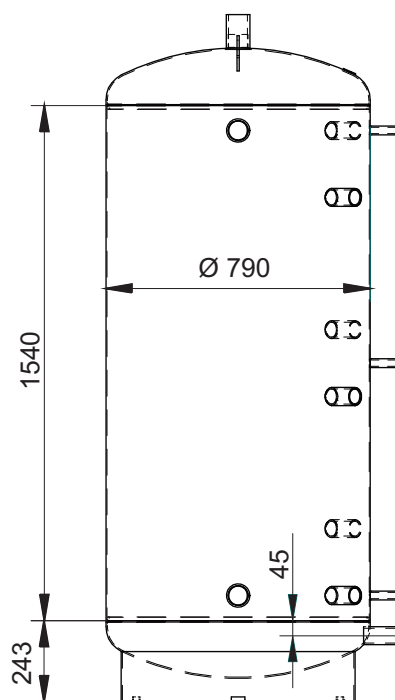
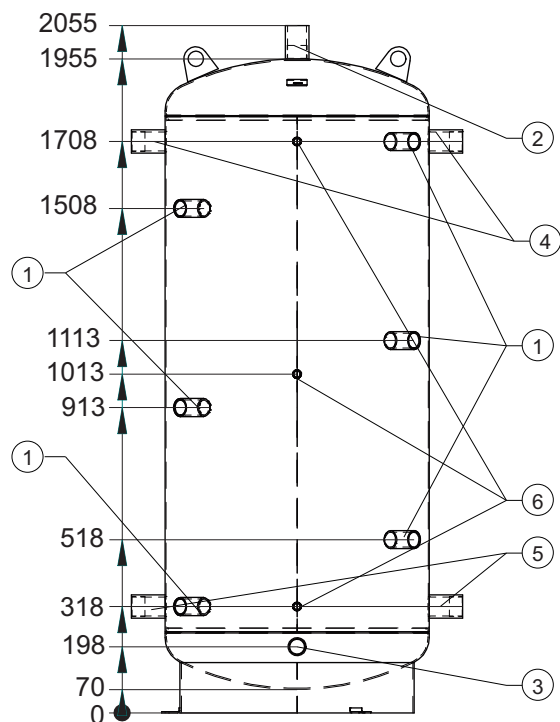

Przyłącza		
1	Złącze do podłączenia grzałek elektrycznych	1 ½" gwint wewn.
2	Przyłącze odpowietrzania	G 1 ½" gwint wewn.
3	Podłączenie dla opróżniania	G 1 ½" gwint wewn.
4	Zasilanie wody grzewczej	G 2" gwint wewn.
5	Powrót wody grzewczej	G 2" gwint wewn.
6	Tuleja zanurzeniowa	Rp ½"

Dane techniczne	
Pojemność znamionowa	1000 litrów
Pojemność użytkowa	870 litrów
Wymiar w przechyle bez izolacji termicznej	2250 mm
Wysokość całkowita	2055 mm
Średnica bez izolacji termicznej	790 mm
Średnica z izolacją termiczną	1000 mm
Grubość izolacji zimnochronnej	25 mm
Grubość izolacji termicznej	100 mm
Ciężar netto	120 kg
Strata energii <sup>1</sup>	3,36 kWh/24h
Dopuszczalna temperatura robocza wody grzewczej	95 °C
Dopuszczalne nadciśnienie robocze wody grzewczej	3 barów
Ciśnienie kontrolne	3,9 barów

1. Temperatura pomieszczenia: 20 °C; temperatura zbiornika: 65 °C

## 4 Konserwacja zbiornika buforowego

Warunkiem stałej gotowości do pracy, niezawodności i długiego okresu użytkowania zbiornika jest regularna konserwacja przez autoryzowaną firmę specjalistyczną.

### **⚠ UWAGA!**

**Nigdy nie wolno wykonywać żadnych czynności konserwacyjnych samodzielnie. Należy je zlecić autoryzowanej firmie specjalistycznej.**

- Raz w roku, lub częściej, jeśli woda jest twarda, należy sprawdzać i w razie potrzeby odkamieniać zestaw elektryczny (jeśli występuje). Należy to połączyć z kontrolą działania.
- Zaleca się sprawdzenie instalacji raz do roku.

### **i WSKAÓWKA**

**Stare lub uszkodzone uszczelki należy wymienić.**

## 5 Części zamienne

Wykaz potrzebnych ewentualnie części zamiennych można znaleźć na portalu obsługi klienta na naszej stronie internetowej. Aby uzyskać więcej informacji na temat części zamiennych prosimy o kontakt z naszym działem front office lub partnerem serwisowym.

---

Warunki gwarancji i adres serwisu posprzedażowego –  
patrz instrukcja montażu i użytkowania pompy ciepła.

Zastrzega się możliwość wprowadzania zmian oraz  
wystąpienia błędów.